



RACINES / fiche technique (avril 2022)

Compagnie theatre bascule: <https://theatre-basculer.fr/>

Régie technique :

Julien Pulicani / j.pulicani@gmail.com / 06 21 69 05 53

Diffusion :

Magali Ravier / magaliravier@gmail.com / 06 10 03 28 33

Direction artistique :

Stéphane Fortin / asso.theatrebascule@gmail.com / 09 52 75 81 72 / 06 84 49 18 51

Equipe en tournée: 1 comédien, 1 régisseur technique

Durée du spectacle : 35 minutes

Jauge : 4 classes + accompagnateurs (environ 110 personnes max)

La jauge pourra être ajustée en fonction de l'installation du public

Un gradinage est recommandé. La proximité sera favorisée (Le public peut être installé à 1,5m du bord plateau).

A noter : au delà de 8m (8 rangs en gradin), deux/trois objets du spectacle peuvent se voir de façon moins distinctes.

temps de montage : 4 heures

temps de mise avant chaque représentation : 45 minutes

temps de démontage : 2 heures

Personnel demandé : 2 techniciens.nnes au montage et démontage

Pour le placement du public le jour du spectacle, il est nécessaire que l'équipe accueillante soit disponible afin d'accompagner les enfants et adultes pour l'installation assise .

SCÈNE

Noir sur scène et en salle impératif

Idéalement prévoir une boîte noire ou au minimum un fond noir

Prévoir un sol noir en tapis danse.

Dimensions optimum de l'espace complet comprenant décor, la régie :
8 m d'ouverture - 6 m de profondeur - 3,5 m de hauteur
Dimensions minimum pour installation :
6 m d'ouverture - 5m de profondeur - 3,50m hauteur

SCÉNOGRAPHIE

Décor autonome, rotatif et autoporté (cf plan) incluant la lumière, les accessoires.
Il est recouvert de terreau.

Dimensions : 6m de large - 5 m de profondeur - 3,30 m de hauteur.

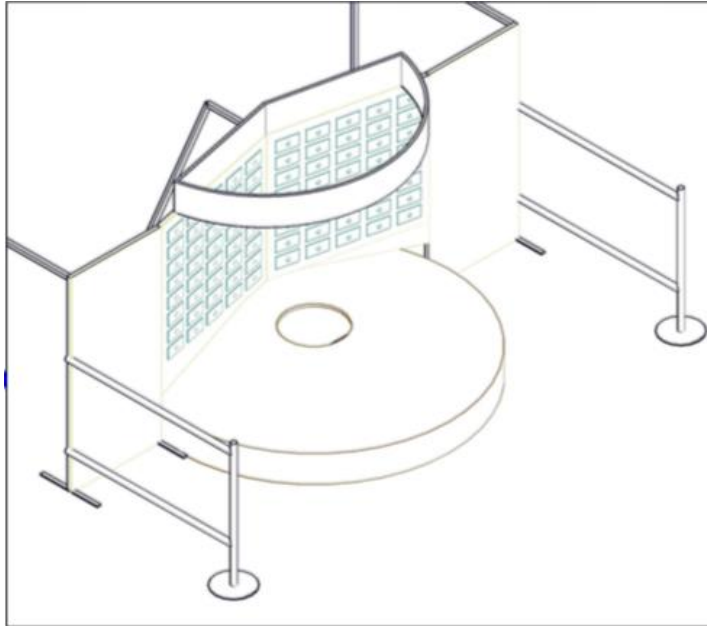

ÉCLAIRAGE

A fournir par le lieu :

1 éclairage public en fonction des lieux, voir avec le régisseur .
Si c'est la cas, prévoir départ DMX vers vos grada au lointain
(adressage DMX après 60)
3 PC 16 + multiprise au lointain

Fourni par la compagnie : Le reste

SON

Nous sommes autonomes.

LOGES

1 loge chauffée pour 2 personnes avec table, chaises, miroir, portant.
Prévoir catering : thé, café, eau, biscuits, fruits secs...

CONDITIONS D'ACCUEIL

Hébergement : 2 chambres individuelles, hébergement chez l'habitant possible.

Régimes alimentaires : 1 omnivore, 1 végétarien .

Pour les représentations du matin:

Prévoir :

- un hébergement la veille (au delà de 100km) pour une première représentation en après midi,
- un accès à la salle 1h avant chaque représentation.

Stationnement : prévoir un emplacement pour un camion 12 m3 ainsi qu'un accès direct à la salle pour le chargement/déchargement.

INSTALLATION TYPE DU PUBLIC

